

深圳市光网视科技有限公司

产品规格书

52 口万兆上联三层网管 POE 交换机

ONV-POE38048PFM



产品概述

ONV-POE38048PFM 系列是 ONV 自主研发的三层网管 POE 光纤交换机，支持 48 个 10/100/1000Base-T 自适应 RJ45 口+4 个 1/10G 万兆 SFP+光口插槽。1-48 端口支持 IEEE 802.3af/at 标准 PoE 供电，单端口 PoE 功率达 30W。作为 PoE 供电设备，能自动检测识别符合标准的受电设备并通过网线为其供电。可通过网线为无线 AP、网络摄像头、网络电话机、楼宇可视门禁对讲等 POE 终端设备供电，满足对高密度 PoE 供电有需求的网络环境，适合酒店、校园、园区、商超、景区、医院、银行等中大型场景组建经济、高效、可靠的通信网络。

ONV-POE38048PFM 具备 L3 网管功能，支持 IPV4/IPV6 管理，支持动态路由全线速转发，支持完备的安全防护机制、完善的 ACL/QoS 策略和丰富的 VLAN 功能，易于管理维护。支持多种网络冗余协议 STP/RSTP/MSTP(<50ms)以及 (ITU-T G.8032) ERPS(<20ms)提升链路备份和网络可靠性，当单向网络故障时，可以迅速恢复通信，保证重要应用的不间断通讯。根据实际应用需要，通过 Web、CLI、SNMP、Telnet 等网管方式，进行 PoE 供电管理，进行端口管理，路由地址管理，端口流量控制，VLAN 划分，IGMP、安全策略等多种应用业务配置。

产品特点

■ 全千兆线速接入，万兆上行

- ◇ 全系列支持“千兆以太网口+万兆光口上联”组合，方便用户灵活组网，满足各种场景组网需求；
- ◇ 所有端口支持无阻塞线速转发，传输更流畅。
- ◇ 支持 IEEE 802.3x 全双工流控和 Backpressure 半双工流控。

■ 智能 PoE 供电功能

- ◇ 48 个 10/100/1000Base-T RJ45 端口支持 PoE 供电，满足安防监控、电话会议系统、无线覆盖等场景 PoE 供电的需求。
- ◇ 符合 IEEE 802.3af/at PoE 供电标准，自动识别 PoE 设备进行供电，不损坏非 PoE 设备，单端口最大 PoE 输出功率为 30W。
- ◇ PoE 端口支持优先级机制，当剩余功率不足时，优先保障高优先级端口的供电，避免设备超负荷工作。
- ◇ 支持 POE 网管功能，可以通过网管配置，实现 PoE 各端口功率分配，优先级设定，端口功率状态查看，时间调度等。

■ 强大业务处理能力

- ◇ 支持 IEEE 802.1Q VLAN，用户可以按需求灵活划分 VLAN，支持 Voice VLAN，支持 QinQ 配置。
- ◇ 支持 QoS，支持基于端口、基于 802.1P 和基于 DSCP 的三种优先级模式和 Equ、SP、WRR、SP+WRR 四种队列调度算法。
- ◇ 支持 ACL，通过配置匹配规则、处理操作以及时间权限来实现对数据包的过滤，提供灵活的安全访问控制策略。
- ◇ 支持 IGMP V1/V2 组播协议，支持 IGMP Snooping，满足多终端高清视频监控和视频会议接入需求。
- ◇ 支持工业快速环网 ERPS 和 STP/RSTP/MSTP 生产树协议，消除二层环路、实现链路备份。
- ◇ 支持静态汇聚和动态汇聚，有效增加链路带宽，实现负载均衡、链路备份，提高链路可靠性。

■ 完备的安全防护机制

- ◇ 支持 802.1X 认证，为局域网计算机提供认证功能，并根据认证结果对受控端口的授权状态进行控制。

- ◇ 支持端口隔离。
- ◇ 支持端口广播风暴抑制。
- ◇ 支持端口+MAC 绑定， IP+MAC+端口绑定功能。

■ 设备稳定可靠

- ◇ 主机低功耗、风扇主动散热设计，镀锌钢材金属外壳，散热优良，保证产品稳定运行。
- ◇ 采用 ONV 自主研发的电源，高冗余设计，提供长久稳定 PoE 电力输出。
- ◇ 设备满足国家 CCC 标准，完全符合 CE、FCC、RoHS 安规要求，使用安全可靠。
- ◇ 用户可通过电源指示灯(PWR)、端口状态指示灯 (Link)、PoE 工作指示灯轻松了解设备工作状态。

■ 轻松的运维管理

- ◇ 支持 Web 网管、CLI 命令行 (Console, Telnet)、SNMP (V1/V2/V3)、Telnet 等多样化的管理和维护方式。
- ◇ 支持 HTTPS、SSLV3、SSHV1/V2 等加密方式，管理更安全。
- ◇ 支持 RMON、系统日志、端口流量统计，便于网络优化和改造。
- ◇ 支持 LLDP，方便网络管理系统查询及判断链路的通信状况。
- ◇ 支持 CPU 监控、内存监控、Ping 检测、线缆长度检测。

产品技术与规格

| 型号 | ONV-POE38048PFM |
|-------------|--|
| 端口特征 | |
| 固定端口 | 48 个 10/100/1000Base-T RJ45 端口 (Data) 4 个 1/10G 万兆 SFP+上联光口 (Data) 1 个 Console RS232 控制口 (115200, N, 8, 1) |
| 网口特性 | 1-48口10/100/1000Base-T自动侦测，全/半双工MDI/MDI-X自适应 |
| 双绞线传输 | 10BASE-T: Cat3, 4, 5 UTP (≤100 meter) 100BASE-TX: Cat5 or later UTP (≤100 meter) 1000BASE-T: Cat5e or later UTP (≤100 meter) |
| 光口特性 | 千兆SFP/万兆SFP+ 光纤接口，默认不配套光模块，需要另购，(可选订单模/多模、单纤/双纤光模块，LC) |
| 光口扩展 | 支 Turbo 超频 2.5G 光模块扩展及组环 |
| 光缆 | 多模 ——工作波长: 850nm，传输距离: 0~500M (1G) ; |

| | |
|------------------|---|
| | 工作波长 850nm ， 传输距离： 0~300M（10G）； 单模 ——工作波长： 1310nm， 传输距离： 0~40KM； 工作波长： 1550nm， 传输距离： 0~120KM 。 |
| 交换芯片参数 | |
| 网管类型 | L3 |
| 网络协议 | IEEE802.3 10BASE-T； IEEE802.3i 10Base-T； IEEE802.3u 100Base-TX； IEEE802.3ab 1000Base-T； IEEE802.3z 1000Base-X； IEEE802.3x； IEEE802.3ae 10GBase-LR/SR |
| 转发模式 | 存储转发（全线速） |
| 背板带宽 | 598Gbps（无阻塞） |
| 包转发率@64byte | 131Mpps |
| CPU | 500MHz |
| DRAM | 4G |
| FLASH | 256M |
| MAC 地址表 | 32K |
| 包转发缓存 | 32M |
| 巨型帧 | 9.6K |
| LED 指示灯 | 系统指示灯：SYS（绿色）；网络指示灯：Link（黄色）；POE指示灯：PoE（绿色）； 光口指示灯：L/A（绿色） |
| 一键还原开关 | 有（长按开关10秒后松开，即可恢复出厂设置） |
| PoE 与电源特征 | |
| PoE 端口 | 1-48 端口支持 IEEE802.3af/at 标准 POE 供电 |
| PoE 管理 | 支持 PoE 电源总功率限制配置 支持每端口 PoE 输出功率分配，PoE 开/关，af/at 功率分配 支持每端口 PoE 输出优先级配置 支持每端口 PoE 工作状态显示 支持电源延迟启动 支持 PoE 工作与时间调度 |
| 供电引脚 | 默认仅支持 1/2(+)，3/6(-)，4 芯供电 |
| 最高单口 PoE 功率 | 30W，符合 IEEE802.3af/at 国际标准 |
| 整机功耗 | 待机功耗：<30W；满载功耗：<600W |
| 配套电源 | 内置开关电源，AC：100~240V 50~60Hz 6.6A |
| 物理规格参数 | |
| 工作温度/湿度 | -20~+55° C；5%~90% RH 无凝结 |
| 存储温度/湿度 | -40~+80° C；5%~95% RH 无凝结 |
| 外观尺寸（L*W*H） | 440*290*44.5mm |
| 净重/毛重 | <4.8kg / <5.5kg |
| 安装方式 | 桌面式、1U/19 寸机柜安装 |
| 产品认证与质保 | |
| 防雷/防护等级 | 端口防雷：4KV 8/20us； |

| | |
|---------------|--|
| | 防护等级: IP30 |
| 机械特性 | IEC60068-2-6 (抗振动) IEC60068-2-27 (抗冲击) IEC60068-2-32 (自由下落) |
| 安规认证 | 3C; CE mark, commercial; CE/LVD EN60950; FCC Part 15 Class B; RoHS; |
| 质保期 | 交换机 3 年, 终身维护 |
| 网管业务特性 | |
| 端口 | 支持 IEEE802.3x 流控 (全双工) 支持基于端口速率的广播风暴抑制 支持对出入端口的报文流量进行限速, 粒度最小为 64Kbps 支持每端口温度保护设置 支持端口 EEE 绿色以太网节能配置 支持无连接端口自动休眠功能 支持 SFP+光口 DDMI 实时数字诊断功能 |
| 三层路由特性 | 支持 L3 网管功能, 支持 IPV4/IPV6 双栈管理 支持 IPV4 等价路由 支持 IPV4 动态路由、RIPv1/v2、OSPFv2、BGP4+, 路由条目 4000 条 支持 IPV6 动态路由 OSPFv3、BGP+,RIPng 支持 IPV6 管理, 路由条目 1000 条 支持 IPV4/IPV6 的 VRRP, 各支持最大组 255 个 支持 Pingv6、Telnetv6、TFTPv6、DNSv6、ICMPv6 支持三层路由转发, 支持不同网段, 不同 VLAN 之间通信 支持 IPV4/IPV6 的 VLANIF 接口, 各支持最大 128 个 支持 IPV4/IPV6 静态路由/默认路由, 各支持最大条目 128 个 支持 ARP 协议, 最大条目 1000 个 支持 NG 协议, 最大条目 1000 个 |
| VLAN | 支持基于端口的 VLAN (4K 个),IEEE802.1q 支持基于协议的 VLAN 支持基于 MAC 的 VLAN 支持 Vocol VLAN 支持 Access、Trunk、Hybrid 三种类型端口配置 支持 QinQ 配置 |
| 端口汇聚 | 支持 LACP 支持静态聚合 支持最大 26 个聚合组, 每个聚合组最大支持 8 个端口 |
| 生成树 | 支持 STP (IEEE802.1d) 支持 RSTP (IEEE802.1w) 支持 MSTP (IEEE802.1s) |
| 工业级环网协议 | 支持 G.8032(ERPS), 最多支持 250 个环, 每环最多支持 250 个设备 环网自愈时间小于 20ms |
| 组播 | 支持 IGMP Snooping v1/v2、最多支持 1024 个组播组 支持用户快速离开机制 |

| | |
|-------|---|
| | <p>支持 MLD Snooping v1/v2</p> <p>支持组播 VLAN</p> |
| 镜像 | 支持基本端口的双向流量镜像 |
| QoS | <p>支持 Diff-Serv QoS</p> <p>每个端口支持 8 个输出队列</p> <p>支持 802.1p/DSCP 优先级映射</p> <p>支持队列调度机制（SP、WRR、SP+WRR）</p> <p>支持优先级标记 Mark/Remark</p> <p>支持基于流的包过滤</p> <p>支持基于流的重定向</p> <p>支持基于流的限速</p> |
| ACL | <p>支持 L2~L4 包过滤功能，可以匹配报文前 80 个字节，提供基于源 MAC 地址、目的 MAC 地址、源 IP 地址、目的 IP 地址、IP 协议类型、TCP/UDP 端口、TCP/UDP 端口范围、VLAN 等定义 ACL。</p> <p>支持基于端口、VLAN 下发 ACL</p> |
| 安全特性 | <p>支持用户分级管理和口令保护</p> <p>支持 IEEE802.1X 认证/集中 MAC 地址认证</p> <p>支持 AAA&RADIUS 认证</p> <p>支持 MAC 地址学习数目限制</p> <p>支持 MAC 地址黑洞</p> <p>支持 SSH 2.0，为用户登陆提供安全加密通道</p> <p>支持 SSL，保障数据传输安全</p> <p>支持端口隔离</p> <p>支持 ARP 报文限速功能</p> <p>支持 IP 源地址保护</p> <p>支持 ARP 入侵检测功能</p> <p>支持防 DoS 攻击</p> <p>支持端口广播报文抑制</p> <p>支持主机数据备份机制</p> <p>IP+MAC+VLAN+端口的四元绑定功能</p> |
| DHCP | <p>支持 DHCP Serve</p> <p>支持 DHCP Client</p> <p>支持 DHCP Relay</p> <p>支持 DHCP Snooping</p> |
| 管理与维护 | <p>支持 Console/AUX Modem/Telnet/SSH2.0 CLI 命令行配置</p> <p>支持 WEB 网管（支持 HTTPS）</p> <p>支持 FTP、TFTP、Xmodem、SFTP 文件上下下载管理</p> <p>支持 SNMP V1/V2C/V3</p> <p>支持一键还原</p> <p>支持 NTP 时钟</p> <p>支持系统工作日志</p> <p>支持双系统备份</p> <p>支持 Ping 检测</p> <p>支持线缆长度状态检测</p> |

| | |
|------|--|
| | 支持 CPU 即时利用率状态查看 支持链路层发现协议 LLDP 支持 ONV NMS 智能管理平台集群化管理（PC 端+云端） 支持手机 APP 移动端运维 |
| 系统要求 | Web 浏览器: Mozilla 火狐 2.5 或更高版本, 谷歌浏览器 chrome V42 或更高版本, 微软 Internet Explorer10 或更高版本; 5 类及以上以太网电缆; TCP/ IP, 网络适配器和网络操作系统 (如 Microsoft Windows, Linux 或 Mac OS X) 安装在网络中的每台计算机上 |

产品尺寸规格

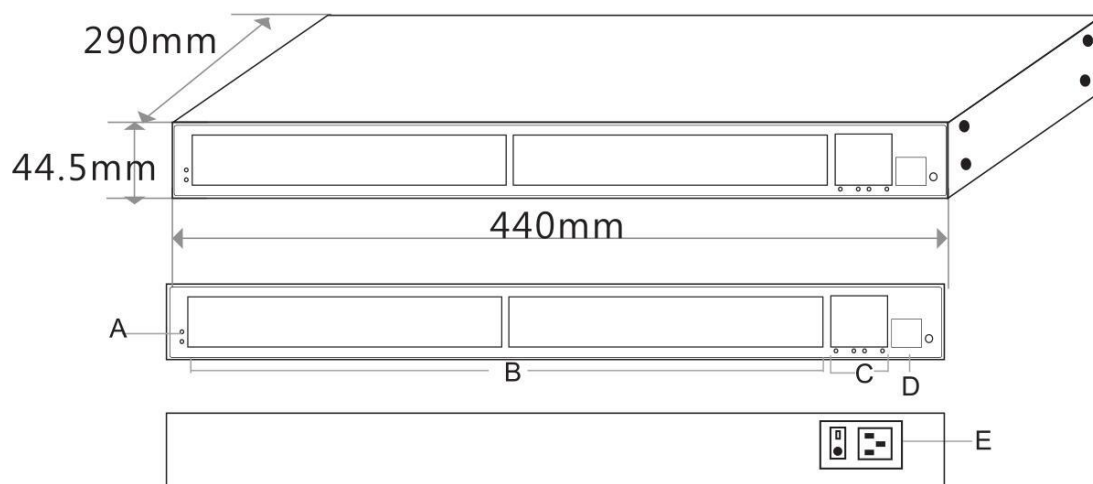

- A. 工作指示灯
- B. 48个千兆PoE供电口
- C. 4个万兆SFP+光口插槽
- D. Console 控制口
- E. AC100-240V,50/60Hz输入口

产品连接拓扑

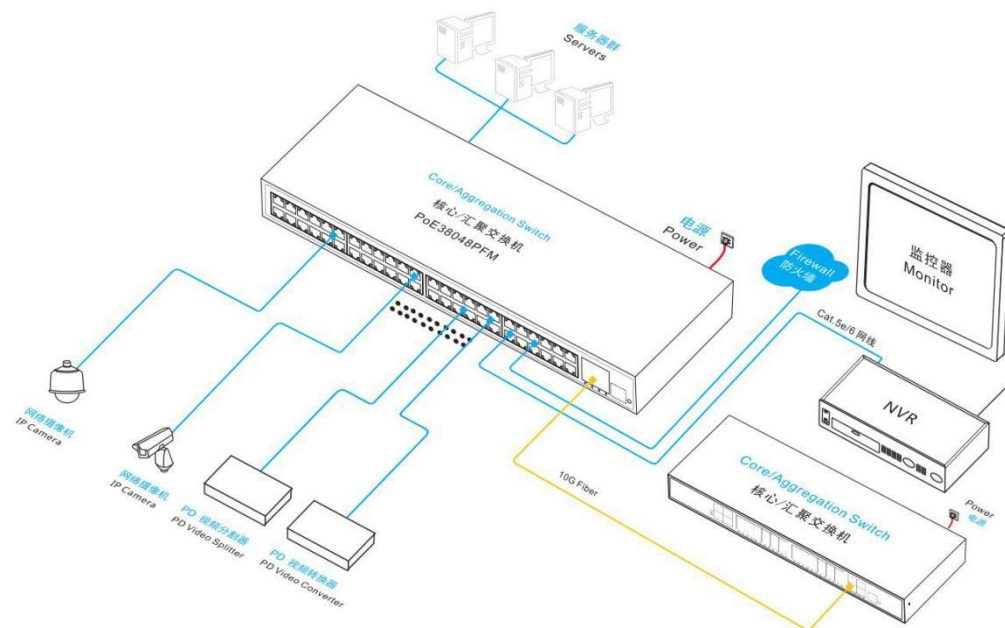

包装清单

| 包装清单 | 物品名称 | 数量 | 单位 |
|------|----------------------|----|----|
| | 52 口万兆上联三层网管 POE 交换机 | 1 | 台 |
| | AC 电源线 | 1 | 根 |
| | RJ45-DB9 网管配置适配线 | 1 | 根 |
| | 五金安装套件(挂耳) | 1 | 对 |
| | 快速使用指南 | 1 | 份 |
| | 保修卡与合格证 | 1 | 份 |

订购信息

| 设备名称 | 设备信息 | 标配电源功率 |
|--|--|--------|
| ONV-POE38048PFM | L3 网管型 48 个 10/100/1000M RJ45 端口+ 4 个 1/10G 万兆 SFP+ 光口插槽, POE 光纤交换机, 其中 1-48 口支持 IEEE 802.3af/at PoE 国际标准, 内置电源, 支持 1U/19 寸机柜安装。 | 600W |
| 说明: 本产品默认不配套 SFP+光模块, 如需选购, 请参考配件产品信息。 | | |

选配信息

光模块选型表

| 名称 | 型号 | 描述 | 单位 |
|--------------|---------------|--|----|
| 1.25G 光模块 | ONV-2630 | SFP 光模块, 1.25G, 多模双纤 850nm, 传输距离: 550m, LC 接口, 支持 DDM 功能, 支持热拔插。 | 只 |
| | ONV-2632 | SFP 光模块, 1.25G, 单模双纤 1310nm, 传输距离: 20km, LC 接口, 支持 DDM 功能, 支持热拔插。 | 只 |
| | ONV-2612-T | SFP 光模块, 1.25G, 单模单纤 TX1310nm/RX1550nm, 传输距离: 20km, LC 接口, 支持 DDM 功能, 支持热拔插。 | 只 |
| | ONV-2613-R | SFP 光模块, 1.25G, 单模单纤 TX1550nm/RX1310nm, 传输距离: 20km, LC 接口, 支持 DDM 功能, 支持热拔插。 | 只 |
| | ONV-2612-T-SC | SFP 光模块, 1.25G, 单模单纤 TX1310nm/RX1550nm, 传输距离: 20km, SC 接口, 支持 DDM 功能, 支持热拔插。 | 只 |
| | ONV-2613-R-SC | SFP 光模块, 1.25G, 单模单纤 TX1550nm/RX1310nm, 传输距离: 20km, SC 接口, 支持 DDM 功能, 支持热拔插。 | 只 |
| 电模块 | ONV-2633 | 1.25G SFP 光模块转 10/100/1000M RJ45 网口, (光转电) | 只 |
| 10G 光 模块 | ONV-6630 | SFP+光模块, 10G, 多模双纤 850nm, 传输距离: 300m, LC 接口, 支持 DDM 功能, 支持热拔插。 | 只 |
| | ONV-7832 | SFP+光模块, 10G, 单模双纤 1310nm, 传输距离: 20km, LC 接口, 支持 DDM 功能, 支持热拔插。 | 只 |
| | ONV-7832-33 | SFP+光模块, 10G, 单模单纤 TX1330nm/RX1270nm, 传输距离: 20km, LC 接口, 支持 DDM 功能, 支持热拔插。 | 只 |
| | ONV-7832-27 | SFP+光模块, 10G, 单模单纤 TX1270nm/RX1330nm, 传输距离: 20km, LC 接口, 支持 DDM 功能, 支持热拔插。 | 只 |

相关产品

| 设备名称 | 设备信息 |
|----------------|--|
| ONV-POE38028FM | L3 网管型 24 个 10/100/1000M RJ45 端口+ 4 个 1/10G SFP+万兆光口插槽口, 工业 POE 光纤交换机, 其中 1-24 口支持 IEEE 802.3af/at PoE 国际标准, 内置 400W 电源, 支持标准 1U/19 寸机柜安装。 |
| ONV-POE38036FM | L3 网管型 24 个 10/100/1000M RJ45 端口+ 8 个 100/1000M SFP 光口插槽+ 4 个 1/10G SFP+ 万兆光口插槽口, POE 光纤交换机, 其中 1-24 口支持 IEEE 802.3af/at PoE 国际标准, 内置 400W 电源, 支持标准 1U/19 寸机柜安装。 |

联系我们

ONV 深圳市光网视科技有限公司

电 话：0755-33376606

传 真：0755-33376608

邮 箱：onv@onv.com.cn

网 址：<http://www.onv.com.cn>

地 址：深圳市福田区车公庙泰然大厦 D 座 1003

工厂地址：深圳市龙华区大浪街道新石社区华宁路 111 号森裕泰工业园 A 栋 4 层 5 层 6 层



关于文档

本档中的商标、图片、标识均归深圳市光网视科技有限公司所有。

未经深圳市光网视科技有限公司明确书面许可，任何单位或个人不得擅自仿制、复制、誊抄或转译本书或全部内容，不得以任何形式或任何方式（电子、机械、影印、录制或其他可能的方式）进行商品传播或用于任何商业、盈利目的。本档可能含有预测信息，因此本档信息仅供参考，不构成任何要约或承诺，本公司做出更正或修改恕不另行通知。

版权所有 © 深圳市光网视科技有限公司 保留一切权利